

Введен в действие
Постановлением Госстандарта СССР
от 25 апреля 1980 г. N 1891

ГОСУДАРСТВЕННЫЙ СТАНДАРТ СОЮЗА ССР
ДЕТАЛИ КРЕПЛЕНИЯ ТРУБОПРОВОДОВ
СКОБЫ ЧЕТЫРЕХМЕСТНЫЕ
КОНСТРУКЦИЯ И РАЗМЕРЫ
Pipe-line fastening parts. Four-seat cramps. Design and dimensions
ГОСТ 24136-80

Группа Г38

ОКП 12 8001

Постановлением Государственного комитета СССР по стандартам от 25 апреля 1980 г. N 1891 срок введения установлен с 01.01.1981.

Проверен в 1985 г. Постановлением Госстандарта от 16.10.1985 N 3332 срок действия продлен до 01.01.1991.

Взамен ГОСТ 16690-71.

Переиздание. Апрель 1988 г.

1. Настоящий стандарт распространяется на четырехместные скобы диаметром D от 4 до 50 мм.
2. Конструкция и размеры четырехместных скоб должны соответствовать указанным на чертеже и в таблице.

Исполнение 1

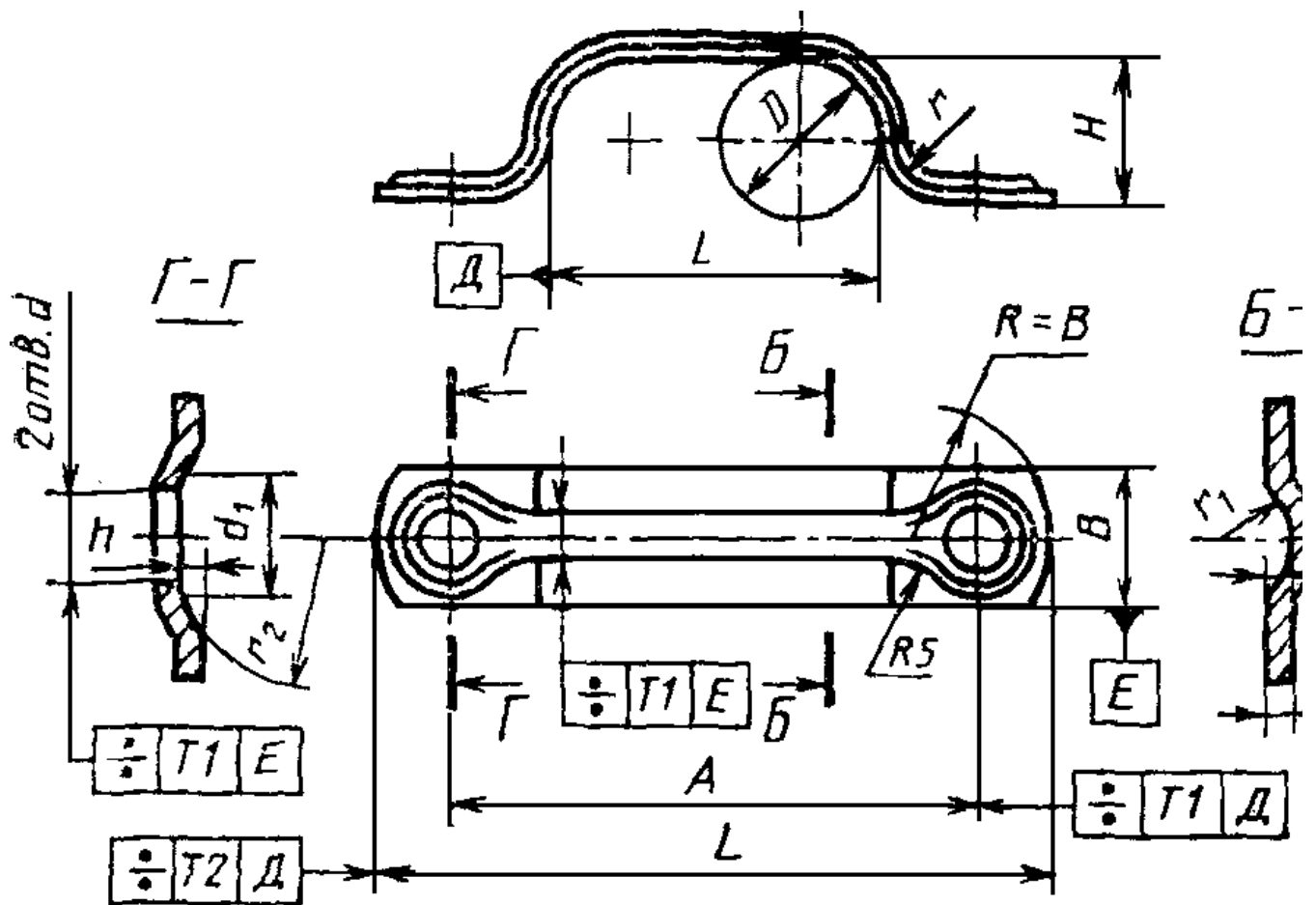

Исполнение 2

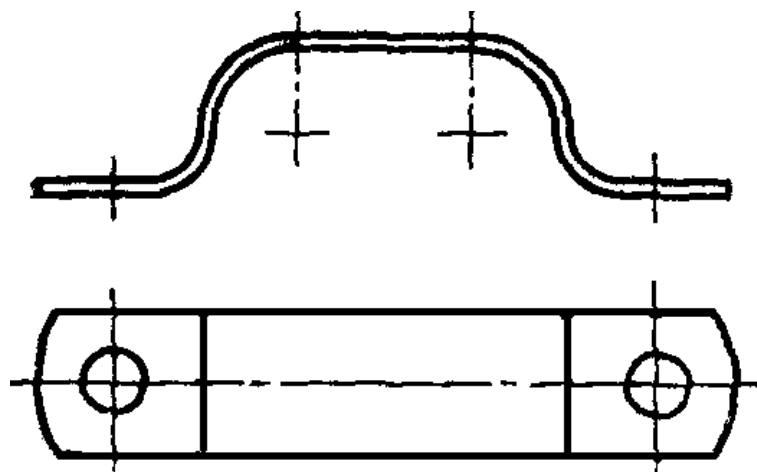

Примечания. 1. Все размеры, кроме размеров B и s, обеспечиваются инструментом.

2. Отклонение от центра радиуса R относительно оси поверхностей E не должно быть более 1 мм.

Размеры, мм

--T-----T-----T---T---T---T---T---T-----T-T-T-T-----T-----

D | A | B x s для | H | L | d | d | h | 1 | r | r | Масса | Приме-
 +/- 0,5 | исполнений | | | H14 | 1 | | | 1 | 2 | 1000 шт., | няе-
 | | | | | | | | | | | | кг, для | мость

