

Введен в действие  
Постановлением Госстандарта СССР  
от 25 апреля 1980 г. N 1891

**ГОСУДАРСТВЕННЫЙ СТАНДАРТ СОЮЗА ССР**  
**ДЕТАЛИ КРЕПЛЕНИЯ ТРУБОПРОВОДОВ**  
**СКОБЫ ДВУХМЕСТНЫЕ**  
**КОНСТРУКЦИЯ И РАЗМЕРЫ**  
**Pipe-line fastening parts. Double-seat cramps. Design and dimensions**  
**ГОСТ 24134-80**

Группа Г38

ОКП 12 8001

Взамен ГОСТ 16688-71

Постановлением Государственного комитета СССР по стандартам от 25 апреля 1980 г. N 1891 срок введения установлен с 01.01.1981.

Проверен в 1985 г. Постановлением Госстандарта от 16.10.1985 N 3332 срок действия продлен до 01.01.1991.

Переиздание. Апрель 1988 г.

1. Настоящий стандарт распространяется на двухместные скобы диаметром D от 4 до 110 мм.
2. Конструкция и размеры двухместных скоб должны соответствовать указанным на чертеже и в таблице.

**Исполнение 1**

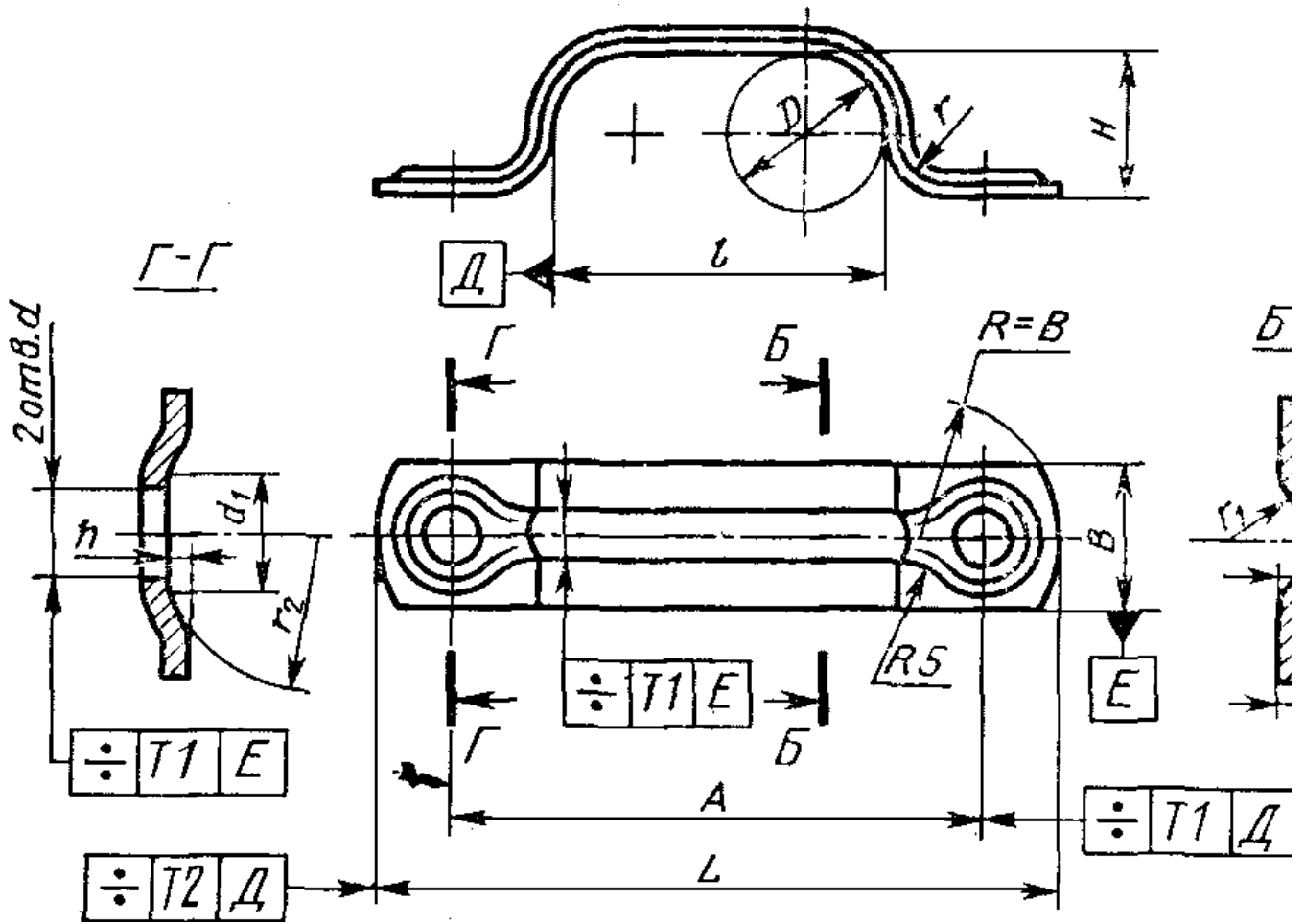

Исполнение 2

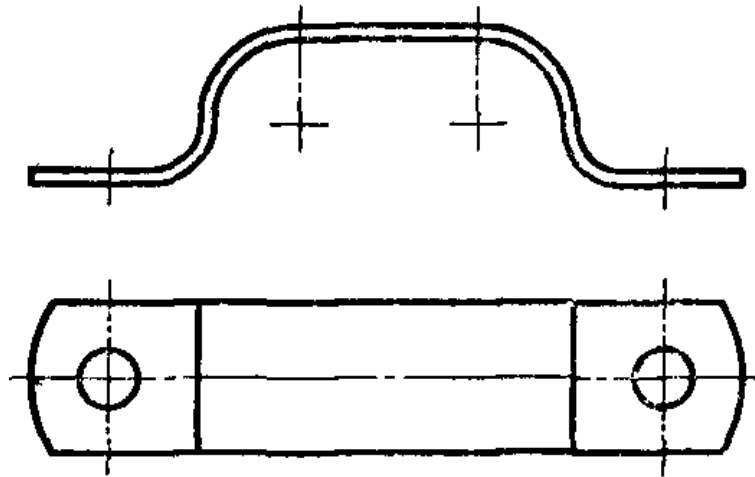

Примечания. 1. Все размеры, кроме размеров В и s, обеспечиваются инструментом.

2. Отклонение от центра радиуса R относительно оси поверхности E не должно быть более 1 мм.

Размеры, мм

-----T-----T-----T-----T-----T-----T-----T-----T-----T-----T-----T-----T-----T-----

D | A | В x s для | Н | L | d | d | h | l | r | r | Масса | Приме-  
 +/- 0,5 | исполнений | | Н14 | 1 | | | | 1 | 2 | 1000 шт., | няе-

		кг, для		мость	
				исполнений	
				испол-	
				нений	
		Т		Т	
		1 2		Но- Пред. 1 2	
				мин.откл.	
4	26	16 x 1,0	16 x 1,6	3	42
5	27		4	43	10
6	32	16 x 2,0	5	48	12
8	34		6	50	16
10	38		8	54	20
12	42		10	58	24
14	52	18 x 1,6	18 x 3	12	70
16	56		14	74	32
18	60		16	78	36
20	65		18	83	41
22	75	22 x 1,6	22 x 3	20	97
25	85		22	104	55
28	90		24	112	60
32	100		28	122	70
36	105		32	127	75
40	120	30 x 2,0	30 x 3	35	150
45	130		40	160	95
50	140		45	170	105
55	150		50	180	115
60	160		55	190	125
65	170		60	200	135
70	185		60	215	145
75	195		65	225	155
80	215	30 x 4	70	245	13,0
85	230		75	260	175
90	240		80	270	185

95	250			85	280			195					374,3	
100	260			90	290			205					391,2	
105	270			95	300			215					408,0	
110	280			100	310			225					424,8	

Пример условного обозначения двухместной скобы исполнения 1 D = 20 мм из стали марки 20 с покрытием Кд15.хр:

**Скоба 1-20-20-Кд15.хр ГОСТ 24134-80**

То же, исполнения 2 из стали марки 12Х18Н10Т с покрытием Хим.Пас.:

**Скоба 2-20-12Х18Н10Т-Хим.Пас. ГОСТ 24134-80**

3. Технические требования - по ГОСТ 24140-80.